



Manual de Servicio Osmosis Inversa

Información para la correcta Puesto a Punto, Instalación y Puesta en Marcha de los siguientes Sistemas de Filtración

Osmosis Inversa - Tres Etapas - Bajo Fregadero:

RU300C18, RU300C18 c/UVA

Osmosis Inversa - Cuatro Etapas - Bajo Fregadero:

RU400T35, RU400T35 c/UVA

Serie Osmosis Inversa - Cinco Etapas:

Altos Sedimentos c/ UVA y/o Bombas de Presión



TODOS PRODUCTOS FABRICADOS Y ENSAMBLADOS EN USA

Para el Instalador: Leer y Dejar este Manual con la Unidad o con el Consumidor
Para el Consumidor: Retener este Manual para la Registración y Referencia Futura



Instalación del equipo de ósmosis inversa

Puede necesitar los siguientes accesorios:

- Taladro y brocas
- Destornillador de estrella y plano
- Llave inglesa
- Alicata
- Teflon
- Guantes de trabajo
- Gafas de protección
- Tijeras o cuchillo

* Pueden ser necesarios otros accesorios en fregaderos sin la perforación del grifo realizada.

AVISO:

Compruebe que ningún accesorio o componente incluido esté dañado, o no aparezca en el embalaje.

CUIDADO:

No intente instalar el equipo si alguna de las piezas está dañada o defectuosa. Compruebe que no estén dañadas las conexiones de entrada/salida al/del equipo y cualquier otro conector del mismo.

Resumen de los pasos a seguir para una correcta instalación de los equipos de ósmosis inversa

Lugar de instalación del grifo/dispensador

Conexión de entrada del agua

Emplazamiento del equipo y del depósito acumulador

Interconexión del equipo, conexiones del depósito y desagüe

Puesta en marcha del equipo y funcionamiento



Instalación del grifo/dispensador

Encontrar el lugar para la instalación del grifo/dispensador
Recomendamos que realice la operación un instalador profesional

Paso 1: Seleccione un lugar estandar en el fregadero para la colocación.

Es recomendable instalar el grifo en el agujero adicional del que disponen la mayoría de fregaderos convencionales, normalmente utilizado para un dosificador de jabón o manguera. Si no es posible, necesitará un lugar alternativo:

Opción A: Si el espacio lo permite, taladre otro agujero en el borde del fregadero.

OpciónB: En la encimera junto al fregadero, de manera que el caño de agua caiga en el fregadero. Para ello necesita 2" de espacio libre alrededor del grifo, tanto por encima como por debajo de la encimera.

Paso 2: Taladre utilizando el dispensador como plantilla para el agujero.

- Los fregaderos suelen estar hechos de: acero inoxidable, cobre, porcelana/acero, hierro lacado/escayola, superficies sintéticas, y/o otros materiales conocidos o desconocidos hasta la fecha.
- Las encimeras suelen estar hechas o ser una combinación de: piedra natural, loza, porcelana, hormigón, madera, **silestone**, metales y/o materiales sintéticos conocidos o desconocidos hasta la fecha.

PRECAUCIÓN: Por favor, consulte con su fabricante/proveedor/instalador de fregadero/ encimera para una correcta perforación del material en cuestión.

DEBE TENERSE EXTREMADA PRECAUCIÓN AL TALADRAR CUALQUIER SUPERFICIE. EL MATERIAL DEL FREGADERO O ENCIMERA PUEDE ASTILLARSE O AGRIETARSE. EL FABRICANTE NO SE RESPONSABILIZA DE CUALQUIER DAÑO DERIVADO DE ESTA INSTALACIÓN.

ADVERTENCIA: UTILIZE GAFAS DE PROTECCIÓN O CUALQUIER OTRA PROTECCION OCULAR CUANDO TALADRE PARA EVITAR DAÑOS OCULARES POR LAS VIRUTAS DESPRENDIDAS.

Ir a: Colocando el grifo (con o sin air gap).

P:	No quiero hacer más agujeros o utilizar un grifo diferente - qué alternativas tengo?
R:	Ninguna. Los equipos de ósmosis inversa han de tener un grifo separado. Estos equipos proporcionan una cantidad de agua limitada y la conexión a la toma de agua fría de su fregadero no es viable. Además, el agua depurada por ósmosis inversa puede ser ligeramente agresiva en algunos metales (cobre, latón) que no sean acero inoxidable. Nota: Otros sistemas de filtración de agua permiten el flujo directo y sí pueden conectarse al agua fría de su grifo. Supone una disminución del caudal del agua fría y para obtener agua filtrada debe asegurarse que el equipo esté conectado únicamente a la toma de agua fría. No es una opción en equipos de ósmosis inversa.
P:	Me gustaría utilizar otro grifo para el agua depurada
R:	Debido a los diferentes modelos y acabados, puede desear otro tipo de grifo diferente del proporcionado. No hay problema, todos los grifos tienen conexiones standard o son fácilmente adaptables. Nota: Tenga en cuenta: Con otro tipo de grifo un air gap puede ser requerido. EWS, Inc. dispone de grifos con adaptadores de air gap. Puede montar un grifo completamente blanco, de acero inoxidable con pulsador y capuchón negros por un pequeño coste adicional. Contacte con su distribuidor EWS local o visite nuestra página web
P:	Puedo conectar el agua depurada a otros aparatos?
R:	Sí, simplemente utilice una conexión en forma de "T", alimentando además neveras, cubiteras, teteras, etc. No conecte demasiadas tomas (3 o más) o infórmese sobre nuestros tratamientos de agua completos para toda la vivienda. Los equipos de ósmosis inversa pueden causar restricciones de garantía sobre otros aparatos, consule con el fabricante.



Colocando el grifo el grifo - con Adaptador Air Gap

Una vez preparado el lugar para la instalación del grifo, siga las siguientes instrucciones paso a paso para el montaje y fijación del grifo.

Paso 1: Localice la bolsa con los componentes del grifo.

Partes incluidas: cuerpo del grifo con pulsador, caña del grifo y cuello, embellecedor, junta de goma negra, taco blanco suplementario, arandela de fijación, tuerca hexagonal, manguito de tubo 1/4", boquilla de plástico para tubo 1/4", arandela de compresión de 1/4".

Parte opcional: arandela plana blanca (debajo del embellecedor, según altura deseada)

Sobre la encimera/fregadero

Paso 2:

Coloque el en la base del grifo (opcional: colocar arandela blanca debajo del air gap)

Paso 3:

Coloque la junta de goma negra debajo del air gap (o debajo de la arandela plana blanca)

Paso 4:

Coloque la caña del grifo en el centro del orificio de la base

Debajo de la encimera/fregadero

Paso 5:

Inserte el taco blanco suplementario, con el borde superior hacia arriba o hacia abajo, ajustándose a la base

Paso 6:

Coloque la arandela de fijación

Paso 7:

Enrosque la tuerca hexagonal en el espárrago, con las arandelas y apriete

Paso 8:

Inserte el manguito de tubo 1/4" en el tubo de agua depurada de 1/4".

Paso 9:

Deslice la arandela de compresión, con las muescas hacia arriba, en el tubo de agua depurada.

Paso 10:

Inserte la boquilla de plástico de 1/4" en el tubo de agua depurada de 1/4". La boquilla se asienta junto con la arandela de compresión

Paso 11:

Inserte el tubo de agua depurada en el espárrago del grifo

Paso 12:

Enrosque la arandela de compresión en el espárrago y apriete.

Nota: Los conectores del air gap, conexión de desagüe e inter-conexión están en la página 12

CUIDADO: No apriete en exceso las conexiones

Nota: Tirando de la caña del grifo, éste sale, por eso gira. La caña tiene 2 juntas tóricas en la base, va insertada completamente en la base para evitar el goteo. La palanca y el pitorro son intercambiables.

** Para otros grifos, compruebe sus características, todas las medidas son aproximadas.

Std.** Dispenser/Faucet Dimensions:

Height:

from deck to top of dispenser 8"

from deck to tip of dispenser 61/4"

Reach:

from center of dispenser to tip 6"

Hole: minimum required w/gap 11/4"

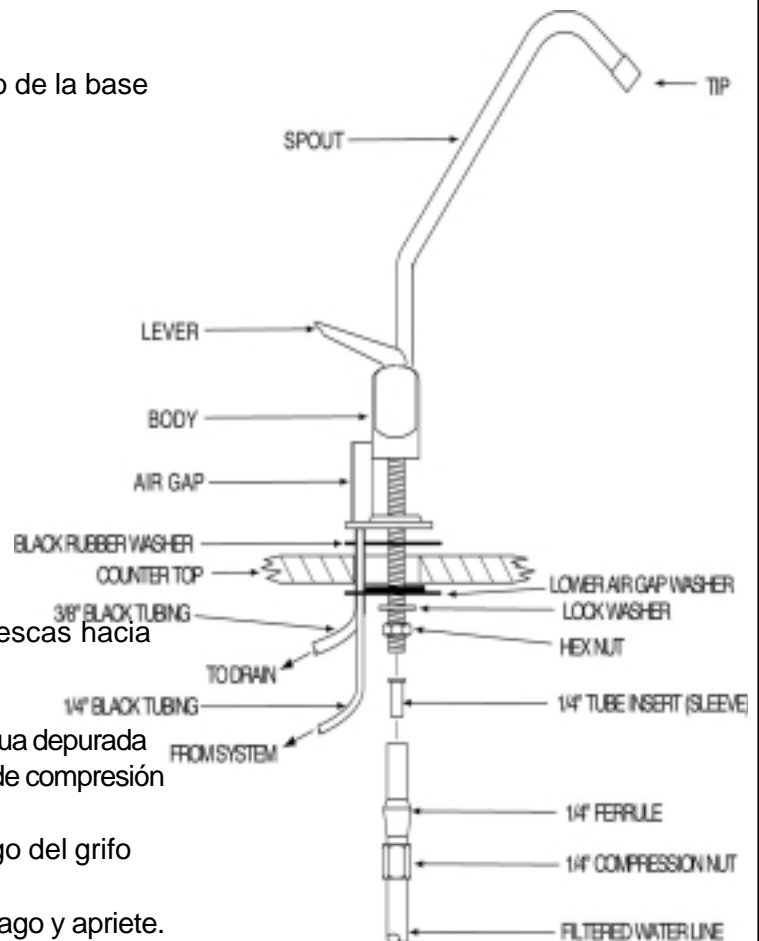

El grifo ya está instalado (con air gap). Pase a la conexión de entrada de agua al equipo



Colocando el grifo (sin Air Gap)

Una vez preparado el lugar para la instalación del grifo, siga las siguientes instrucciones paso a paso para el montaje y fijación del grifo.

Paso 1: Localice la bolsa con los componentes del grifo.

Partes incluidas: cuerpo del grifo con pulsador, air gap, caña del grifo y cuello, embellecedor, junta de goma negra, taco blanco suplementario, arandela de fijación, tuerca hexagonal, manguito de tubo 1/4", boquilla de plástico para tubo 1/4", arandela de compresión de 1/4".

Parte opcional: arandela plana blanca (debajo del embellecedor, según altura deseada)

Sobre la encimera/fregadero

Paso 2:

Coloque el embellecedor en la base del grifo (opcional: colocar arandela blanca plana bajo el embellecedor)

Paso 3:

Coloque la junta de goma negra debajo del embellecedor (o debajo de la arandela plana blanca)

Paso 4:

Coloque la caña del grifo en el centro del orificio de la base

Debajo de la encimera/fregadero

Paso 5:

Inserte el taco blanco suplementario, con el borde superior hacia arriba o hacia abajo, ajustándose a la base

Paso 6:

Coloque la arandela de fijación

Paso 7:

Enrosque la tuerca hexagonal en el espárrago, con las arandelas y apriete

Paso 8:

Inserte el manguito de tubo 1/4" en el tubo de agua depurada de 1/4".

Paso 9:

Deslice la arandela de compresión, con las muescas hacia arriba, en el tubo de agua depurada.

Paso 10:

Inserte la boquilla de plástico de 1/4" en el tubo de agua depurada de 1/4". La boquilla se asienta junto con la arandela de compresión

Paso 11:

Inserte el tubo de agua depurada en el espárrago del grifo

Paso 12:

Enrosque la arandela de compresión en el espárrago y apriete.

CUIDADO: No apriete en exceso las conexiones

Nota: Tirando de la caña del grifo, éste sale, por eso gira. La caña tiene 2 juntas tóricas en la base, va insertada completamente en la base para evitar el goteo. La palanca y el pitorro son intercambiables.

** Para otros grifos, compruebe sus características, todas las medidas son aproximadas.

Std. ** Dispenser/Faucet Dimensions:

Height:

from deck to top of dispenser 8"

from deck to tip of dispenser 61/4"

Reach:

from center of dispenser to tip 6"

Hole: minimum required 1/2"

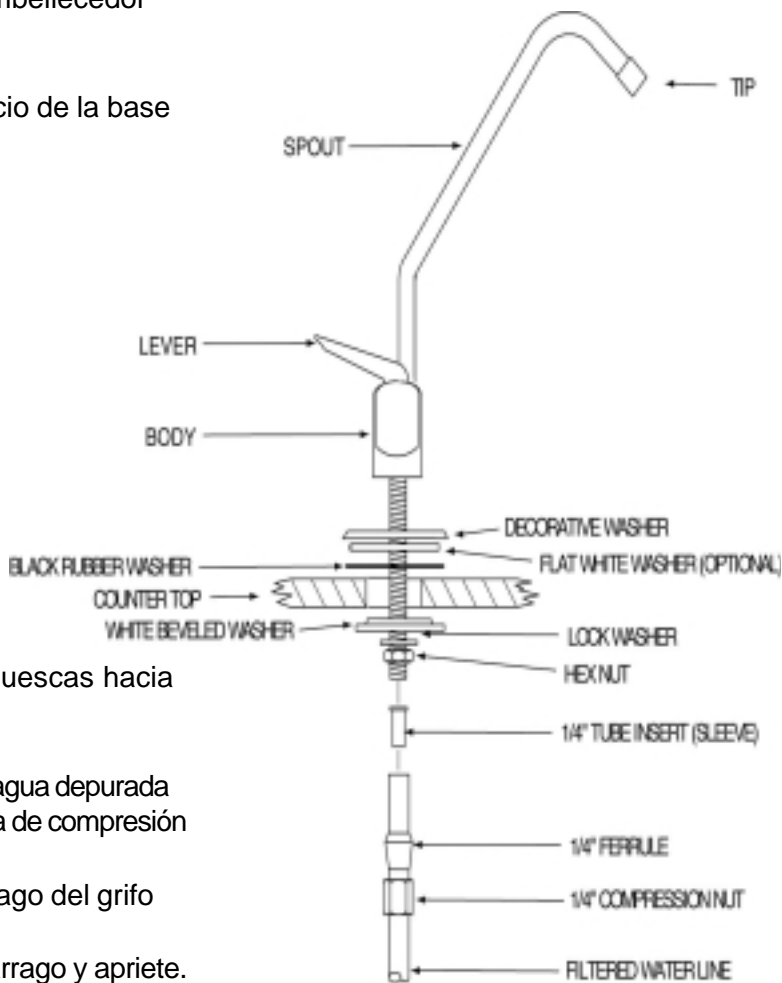

El grifo ya está instalado (no Air Gap). Pase a la conexión de entrada de agua al equipo



Conexión de la entrada de agua

Se recomienda la instalación de los equipos por un técnico profesional

El equipo incorpora una válvula de perforación con conexión para tubería de cobre de 1/2" únicamente. Un fontanero puede utilizar otro adaptador para conectar la entrada de agua al equipo.**

Instrucciones si utiliza la válvula de perforación proporcionada

Paso 1: Saque las piezas de la bolsa: válvula de perforación con 4' tubos de 1/4" de colores rojo o naranja.

Paso 2: Localice la toma de agua fría que alimenta el grifo del fregadero. Compruebe que haya espacio para instalar la válvula de perforación en la tubería de cobre de 1/2" entre la pared y el codo de la toma.

CAUIDADO: INSTALESE EN LA LÍNEA DE AGUA FRÍA, NO ESTÁ PREPARADO PARA AGUA CALIENTE.

Paso 3: Cierre la llave de paso general de la vivienda y abra un grifo para eliminar la presión en la tubería. **NOTA:** Cierre únicamente la toma de agua fría del fregadero, no vacíe el agua de la tubería, cierre la llave de paso general.

Paso 4: Enrosque sin apretar la válvula de perforación en la tubería de cobre de 1/2" en "V" con la muesca de la abrazadera de frente a la tubería. **CAUIDADO:** No abra la llave de paso antes de que se le indique. Compruebe que la pinza no sobresalga más allá de la junta de goma.

Paso 5: Apriete los tornillos por igual. Compruebe que la abrazadera esté paralela, después apriete y asegúrese que la válvula no queda floja en la tubería. **CAUIDADO:** No apriete en exceso.

Paso 6: Conecte el tubo de plástico de 1/4" a la válvula de perforación siguiendo estas instrucciones:

A: Conecte el manguito de latón de 1/4" en el la tubería de plástico de 1/4"

B: Coloque la arandela de compresión 1/4" por fuera del tubo de plástico con las muescas hacia la válvula de perforación.

C: Coloque la boquilla de plástico de 1/4" en el tubo de plástico con el extremo estrecho/afilado mirando hacia la arandela de compresión.

D: Inserte el tubo en la válvula de perforación.

E: Apriete la arandela de compresión sobre la válvula de perforación. **CAUIDADO:** No apriete en exceso.

F: Asegúrese de que la tuerca esté apretada, abra la llave de la válvula saddle tapping en sentido de las agujas del reloj hasta que encaje firmemente. **NOTA:** La tubería de cobre ya está perforada.

G: Gire la manecilla en sentido contrario a las agujas del reloj para abrir la entrada de agua al equipo.

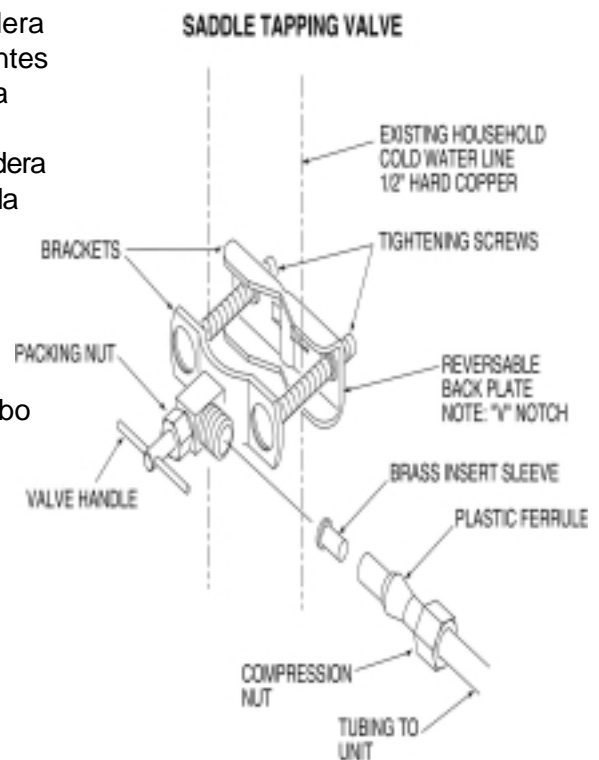

**EWS, Inc. no puede detallar todas las opciones de instalación, materiales y piezas utilizadas en la construcción de su vivienda (fregadero, instalación de fontanería, etc) por lo que nuestras instrucciones son correctas para los materiales y piezas más utilizados. Un instalador cualificado, tienda de suministros o ferretería local no tendrá problemas en aconsejarle y suministrarle las piezas que pudieran ser necesarias.

Opciones de conexión de la toma de agua:

Hay diferentes opciones para realizar correctamente la instalación de cualquiera de nuestros equipos de tratamiento de agua. Localice la toma de agua fría, diámetro de la tubería, material del que está hecho y la racorería de la instalación.

Ejemplos de conexiones disponibles en su ferretería habitual

- MEJOR OPCIÓN: 1/2" IPS x 3/8" compresión x 1/4" compresión 3-way angle stop
- MEJOR OPCIÓN: 1/2" compresión x 3/8" compresión x 1/4" compresión 3-way angle stop
- MEJOR OPCIÓN: angle stop 2-way adaptor: install on the angle stop outlet which becomes a 2-way angle stop

Note: Be sure one outlet is 1/4" compresión for water filter 1/4" inlet/supply tubing

La correcta instalación dependerá de su caso en concreto. Sin embargo, la idea es universal: Localice la tubería de alimentación, cierre la llave de paso, utilice las conexiones adecuadas y siga el resto de instrucciones de este manual.

La conexión de la entrada de agua al equipo está terminada. Pase a la colocación del equipo



Colocación del equipo y el depósito de agua

Coloque el equipo en una superficie nivelada, mueble o armario. Disponga del suficiente espacio para el equipo, el depósito de agua, movimiento libre de los tubos, desplazar el equipo, cambio de filtros o membrana y mantenimiento en general.

Si sujeta el equipo a una pared de mueble, armario o superficie vertical, siga las instrucciones siguientes;

Paso 1: Todos los cartuchos filtrantes y la membrana del equipo vienen instalados. Si el equipo está colgado permanentemente, deje un espacio mínimo de 2" (5 centímetros) para permitir la sustitución de los filtros.

Paso 2: Marque los agujeros utilizando el chasis como plantilla

Paso 3: Utilice un berbiqui, destornillador o similar para marcar y posteriormente realizar el agujero completo con taladro (pared) o atornillar directamente (madera o similar) el equipo.

ATENCIÓN: EN PARED DE PLADUR, YESO, FIBRA O SIMILAR PUEDE SER NECESARIO UN SISTEMA DIFERENTE DE SUJECCIÓN. UTILICE GAFAS PROTECTORAS PARA EVITAR POSIBLES DAÑOS OCULARES POR PARTÍCULAS DESPRENDIDAS DURANTE LA INSTALACIÓN.

Paso 4: Fije los tornillos suministrados con un destornillador. Deje un espacio de 1/4" (0,5 cm) entre la cabeza del tornillo y el chasis del equipo para permitir su colocación.

Paso 5: Introduzca los agujeros del chasis en los tornillos colgando el equipo de ellos.

CUIDADO: A DIFERENCIA DE LOS EQUIPOS DE FILTRACIÓN MÁS SENCILLOS, LA ÓSMOSIS INVERSA TIENE UN DEPÓSITO DE ACUMULACIÓN, DESAGÜE Y UNA VÁLVULA RSR. EN SU INSTALACIÓN EL EQUIPO PUEDE TENER QUE "EXPULSAR" EL AIRE QUE DEBE DENTRO DEL MISMO. GIRE EL EQUIPO 90° HACIA LA IZQUIERDA Y DESPUÉS A LA DERECHA PARA PURGARLO DE AIRE.

Abra la caja del depósito y la peana de plástico. Coloque el depósito sobre la base, cerca del equipo, y con el espacio suficiente para realizar todas las conexiones.

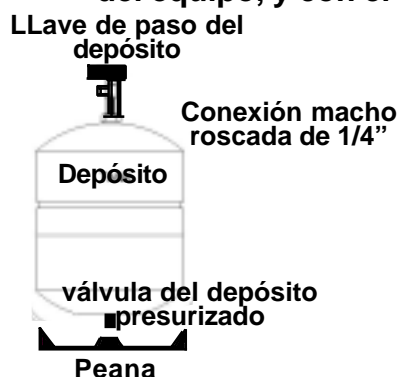

Depósito de acumulación:

El depósito tiene una capacidad de 12 litros de agua depurada a 3 kg/cm² de presión.

Una cámara de aire dentro del depósito mantiene el agua a presión. El depósito viene de fábrica con una carga de 0,3-0,5 kg/cm².

Preparación del depósito:

Colocación: Peana de plástico y llave de paso del depósito.

Nota: Conexión macho roscada de 1/4" en la parte superior del depósito, válvula del depósito presurizado hacia abajo.

Paso 6: Nota: La válvula del depósito presurizado queda insertada en la peana en posición vertical. Coloque el depósito en la peana. Nota: Si es necesario el depósito puede colocarse en posición horizontal.

Paso 7: Utilice tefón (no incluido) sobre el conector macho de 1/4" en sentido de las agujas del reloj dando al menos 2 vueltas al mismo. No ponga demasiado tefón en la conexión.

Paso 8: Coloque la llave de paso del depósito en la conexión macho de 1/4". Hágalo apretando con la mano en el sentido de las agujas del reloj.

Paso 9: Deje de lado esta parte hasta más tarde y pase a la instalación del conector del desagüe.

Llave de paso abierta: En paralelo con el tubo. **Llave de paso cerrada:** En ángulo de 90° con el tubo



Conexión del desagüe

- Paso 1:** Localice los siguientes componentes: Collarín de desagüe, conector rápido de 1/4" (para instalaciones sin air gap), conector rápido de 3/8" (para instalaciones con air gap).
- Paso 2:** La instalación del collarín de desagüe debe realizarse en el tubo vertical del desagüe, al menos a 5 cm (2") del tubo horizontal o de la conexión entre ambos.
- NOTA:** La conexión por encima de 2" puede aumentar el ruido en la línea de desagüe. El conector del desagüe debe apuntar hacia o frente a usted. Un lugar alternativo para la conexión del desagüe es la tubería de desagüe horizontal, como muestra el esquema.
- Paso 3:** Utilice una broca de 1/4", agujeree la tubería ligeramente por encima del collarín de desagüe.
- CUIDADO:** SI LA TUBERÍA ES DE METAL, PROTÉJASE DE DESCARGAS Y HERIDAS FATALES, UTILICE UN TALADRO A BATERÍA PARA HACER EL AGUJERO. SI UTILIZA UN TALADRO ENCHUFADO A LA CORRIENTE, ASEGURESE QUE TENGA UNA TOMA DE TIERRA. UTILICE GAFAS DE PROTECCIÓN PARA EVITAR POSIBLES DAÑOS OCULARES DE PARTÍCULAS QUE SALTEN HACIA USTED.
- Paso 4:** Afloje el collarín del desagüe y colóquelo sobre el agujero de 1/4" en la tubería. Apriete el collarín con un destornillador, alinee el agujero de la tubería con el agujero del collarín.

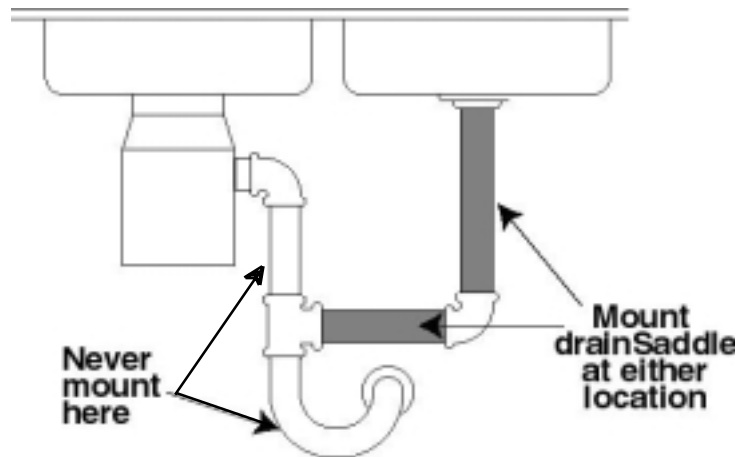

CUIDADO: Si instala el collarín en la tubería horizontal del desagüe hagalo en la posición de las 10:00 o las 2:00 (como muestra la figura) para asegurar un correcto flujo del desagüe del equipo de ósmosis y prevenir una contaminación



Interconexión de alimentación, desagüe, depósito y grifo (con o sin air gap)

El corte del tubo ha de ser recto

No aplastar

Insertar completamente

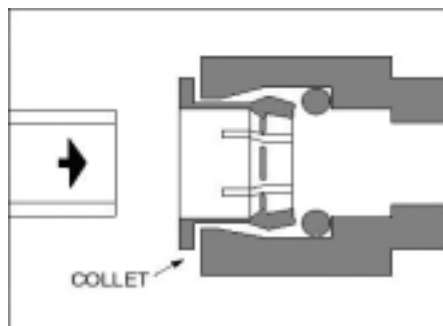

SIMPLY PUSH IN TUBE TO ATTACH

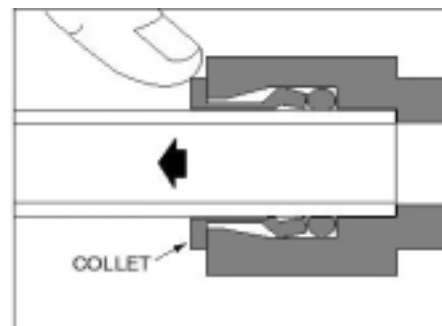

PUSH IN COLLET TO RELEASE TUBE

nunca estire del tubo para sacarlo

Apriete el "clip" y estire



Antes de realizar las conexiones

- NOTA:** El equipo puede venir con las conexiones tapadas. Quitelas antes de la instalación.
- CUIDADO:** NO ESTIRE DE ELLAS PARA SACARLAS. Siga las instrucciones.
- REVISE:** Compruebe que las conexiones no están dañadas. **DETENGASE** si los clips están dañados y comuníquese con el servicio de atención al cliente para su sustitución.

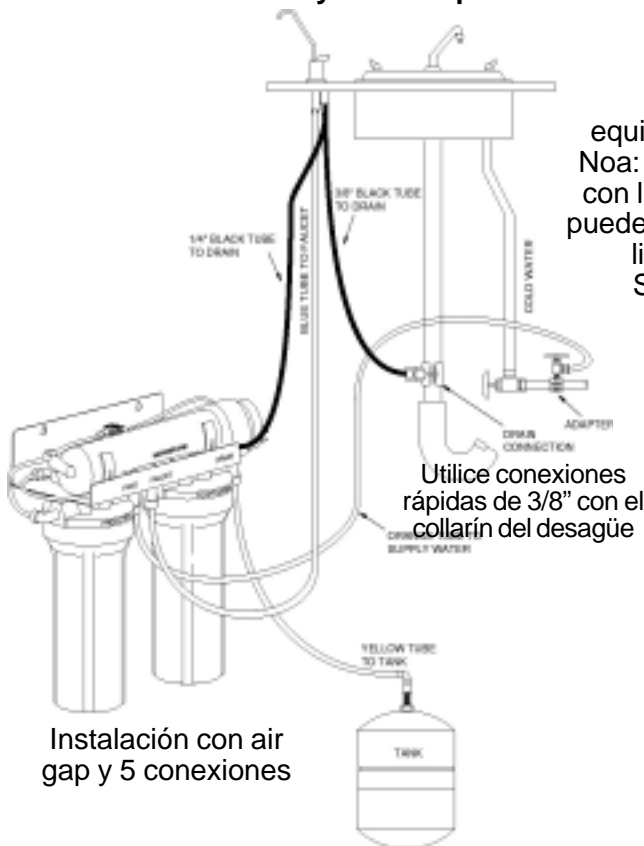

Instalación con air gap y 5 conexiones

esquema ilustrativo:
 equipo mostrado: RU300C18
 Noa: Ósmosis de 4 y 5 etapas,
 con luz ultra-violeta y/o bomba
 pueden que las conexiones sean
 ligeramente diferentes.
 Siga las instrucciones.

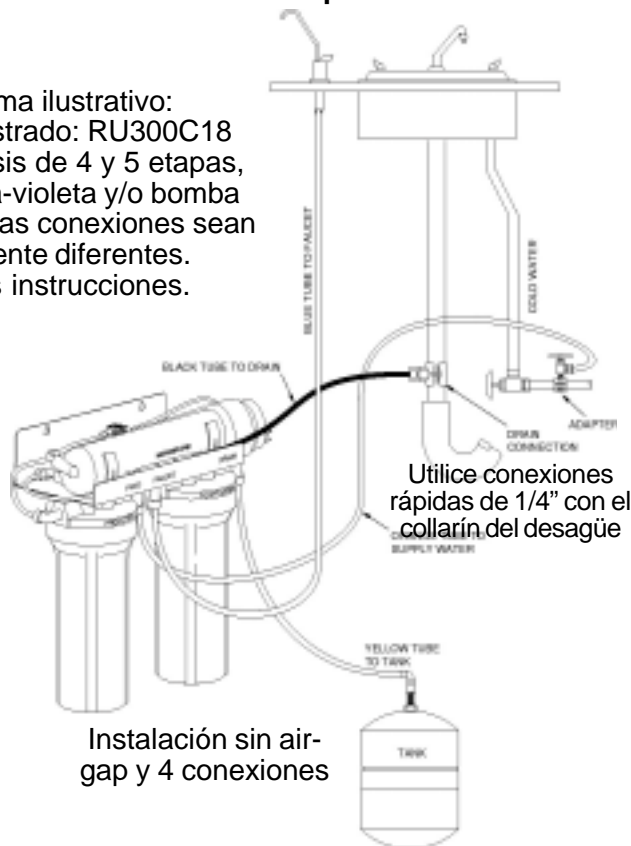

Instalación sin air-gap y 4 conexiones

Interconexiones del equipo; siga por favor las instrucciones para su correcta instalación.

- Paso 1:** De la toma de agua al equipo: Conecte el tubo naranja desde el conector del equipo con la palabra "Prefilter" "Feed" o "In" hasta la toma de agua de alimentación. Inserte el tubo en los conectores y presione.
- Paso 2:** Del equipo al grifo: Conecte el tubo azul desde el equipo, con la palabra "faucet", "postfilter" o identifique el conector por el capuchón azul y conecte el otro extremo al grifo. Inserte el tubo en los conectores y presione.
- Paso 3:** Conexión al depósito: Conecte el tubo amarillo desde el conector del equipo con la palabra "tank" o identifique el conector por el capuchón amarillo y conecte el otro extremo al depósito. Inserte el tubo en los conectores y presione.
- Paso 4:** Conexión del desagüe:

Air Gap: Conecte el tubo de negro desde el conector del equipo con la palabra "Drain" hasta la conexión de 1/4" en el air gap. Ahora conecte el tubo negro de 3/8" desde la conexión del 3/8" en el air gap hasta el conector del collarín de desagüe.

Non Air Gap: Conecte el tubo negro de 1/4" desde el conector del equipo con la palabra "Drain" has el conector del collarín de desagüe.

NOTA: Si la longitud de los tubos es excesiva, cortelos a la medida deseada. El corte ha de ser recto

CUIDADO: Evite los pinzamientos o mordeduras en los tubos. Vea cómo quedan en el esquema de instalación.

Realizando las conexiones

- NOTA:** Al insertear los tubos, las juntas tóricas pueden ofrecer cierta resistencia. Inserte el tubo completamente hasta el fondo del conector.
- CUIDADO:** EL CORTE DEL TUBO DEBE SER LO MÁS RECTO POSIBLE, NUNCA EN ÁNGULO.
- ATENCIÓN:** NO ESTIRE DEL TUBO PARA SACARLO. Siga las instrucciones.
- COMPROBAR:** Cuando termine, chequee las conexiones estirando ligeramente del tubo para comprobar está bien insertado en su conector.



Puesta en marcha del equipo

Paso 1:

Conecte el cable de la lámpara U.V. al transformador y éste a una toma de corriente de 220v estándar (si procede)

NOTA: La corriente debe estar desconectada. Tener en cuenta los enchufes GFI y la necesidad de hacer un reset. Recomendado protector de subidas de tensión.

Paso 2:

Estire del pulsador del grifo hacia arriba (grifo abierto en posición fija).

Paso 3:

Abra cualquier llave de paso que hubiese sido cerrada antes para la instalación.

Paso 3:

Abra la entrada de agua al equipo o asegúrese que le llega agua.

Paso 4:

Empezará a salir agua por el grifo.

Paso 5:

Deje que el equipo funcione durante 2 minutos. Así se esponjará el carbón y expulsará el aire que quede dentro del equipo. Este lavado durará hasta que el agua salga transparente, entonces el equipo está listo para su utilización.

NOTA: Si al llenar un vaso de agua observa que ésta es de color blanquecino, sólo es aire, el equipo funciona perfectamente. Observe como el aire comienza a subir y se disipa en el ambiente. Los cartuchos filtrantes son de lecho compacto. Los cartuchos de carbón (GAC) tiene una gran área de filtración. Pueden pasar de 24 a 48 horas hasta que el efecto se corrija por sí solo.

Paso 6:

Compruebe que no haya fugas en las conexiones. Si encuentra alguna, por favor cierre la entrada de agua al equipo y chequee las siguientes soluciones propuestas:

- Que todos los conectores estén correctamente colocados. Por favor revise estos pasos.
- Compruebe la ausencia de fugas en todas las conexiones (entre cartuchos, membrana, tubos, etc.). De un suave tirón (no fuerte) en todos los tubos para comprobar que están correctamente conectados. Ante cualquier problema, por favor llame o envíe un e-mail.
- Compruebe si se han dañado piezas en su manipulación o transporte. En caso afirmativo tendrá que realizar una reclamación a su transportista, según se indica en el producto enviado, el packing slip y los términos de venta escritos (published terms of sale)
- Por favor, identifique cualquier problema y díganos si podemos aconsejarle o qué pieza dañada hemos de reponerle

ATENCIÓN: La presión máxima es 5,5kg/cm². La presión no regulada puede subir por encima de este máximo y el de otros equipos en su hogar. La alta presión ocasiona golpes de ariete y martilleos en las tuberías. Por eso se instalan latiguillos de acero inoxidable en lugar de plásticos. Un reductor de presión en la entrada general de agua (si no requerido) es muy recomendado por muchos fabricantes de electrodomésticos, materiales de fontanería, etc.

POR FAVOR:

Familiarícese con el equipo, los recambios y el mantenimiento.

Conozca las limitaciones de su equipo

Vea las opciones disponibles de tratamiento de agua para vd. su familia y su hogar de EWS, Inc.

REGISTRESE:

Registre su equipo en nuestra base de datos confidencial y le avisaremos cuando cambiar sus filtros.



Recambio de los cartuchos

Es recomendable cambiar los cartuchos filtrantes al menos una vez al año o con mayor frecuencia dependiendo del uso del equipo y la calidad del agua a tratar. Los pre-filtros (antes del paso por la membrana) debe llevarse el seguimiento de su sustitución. La cantidad y calidad del agua filtrada repercuten en la duración de los filtros.

Paso 1: Cierre la llave de paso de agua de entrada al equipo.

Paso 2: Cierre la llave de paso del depósito girándola en el sentido de las agujas del reloj.

Paso 3: Abra el grifo/dispensador. Ponga el pulsador en la posición fija (hacia arriba) y deje correr el agua. Deje que gotee el agua durante 15-30 minutos, entonces cierre el grifo/dispensador.

CUIDADO: SIEMPRE ENCONTRARA AGUA DENTRO DEL EQUIPO AL CAMBIAR LOS FILTROS

Utilice un recipiente, paño, etc. debajo de las conexiones para recoger el agua presente.

Paso 4: Con una llave inglesa, gire la base del filtro hacia la izquierda para aflojarlo. retire la base

Paso 5: Retire y deshágase del cartucho antiguo.

NOTA: Vea "sistema de desinfección" antes de cambiar cualquier filtro, membrana o lámpara ultravioleta (si procede)

Paso 6: Coloque los nuevos cartuchos y apriete la base del filtro girando hacia la derecha.

CUIDADO: Los filtros de carbón G.A.C. tienen juntas en la parte superior del filtro, no intercambie las posiciones. El resto de filtros no tienen parte de arriba o de abajo (ni juntas) y pueden colocarse en cualquier posición.

CUIDADO: Compruebe las juntas de la parte superior de la base. Compruebe que están limpias, sin suciedad visible y que no estén dañadas o mordidas. Asegurese que está correctamente asentada sobre el canalillo dentro de la base antes de apretarlas.

Paso 7: SIGA LOS PASOS DE LA PUESTA EN MARCHA EN LA PÁGINA 11.



Sustitución de la membrana

Es recomendable comprobar la calidad de agua que dan las membranas una vez al año y cambiarla si es necesario. La duración aproximada es de 2-3 años. Se considera que 18 meses (1,5 años) es una estadística realista para el cambio de membranas pero la duración depende de la calidad de agua local y el uso que se haga del equipo. Los prefiltros (antes de la membrana) deben cambiarse para protegerla. La calidad y cantidad de agua filtrada afecta a la vida de los prefiltros.

Paso 1: Cierre la llave de entrada de agua al equipo.

Paso 2: Cierre la llave de paso del depósito.

Paso 3: Abra el grifo con la manecilla hacia arriba (posición fija) y deje que salga el agua. Mantenga el grifo abierto 15-20 minutos para que salga toda el agua, después cierre el grifo.

CUIDADO: SIEMPRE ENCONTRARÁ AGUA DENTRO DEL EQUIPO AL CAMBIAR LOS FILTROS.

Utilice un recipiente, paño, etc. debajo de las conexiones para recoger el agua presente.

Paso 4: Fijese en el diagrama para desconectar el tubo de entrada de agua a la membrana de la parte superior de la carcasa.

Paso 5: Desenrosque la tapa de la carcasa de la membrana y sáquela del contenedor.

Las membranas tienen un pitorro y dos juntas tóricas que deben insertarse hacia el fondo del contenedor de la membrana. Sin embargo, hay 2 maneras de sacar la membrana del contenedor: Mediante una extensión (utilice unas pinzas de depilar) o un tornillo (tornillar la rosca adentro y después sacar el tornillo).

Paso 6: Impregne de vaselina en la junta tórica y la junta negra sellante antes de sustituir la membrana.

Paso 7: Inserte la nueva membrana con la junta tórica hacia el final y apriete. Enrosque nuevamente la tapa de la carcasa

Paso 8: Recoloque el tubo de entrada de agua a la carcasa de la membrana (fijese en el diagrama).

Paso 9: Abra la llave de entrada de agua al equipo. Abra la llave de paso del depósito.

Paso 10: SIGA LAS INSTRUCCIONES DE PUESTA EN MARCHA DE LA PÁGINA 11

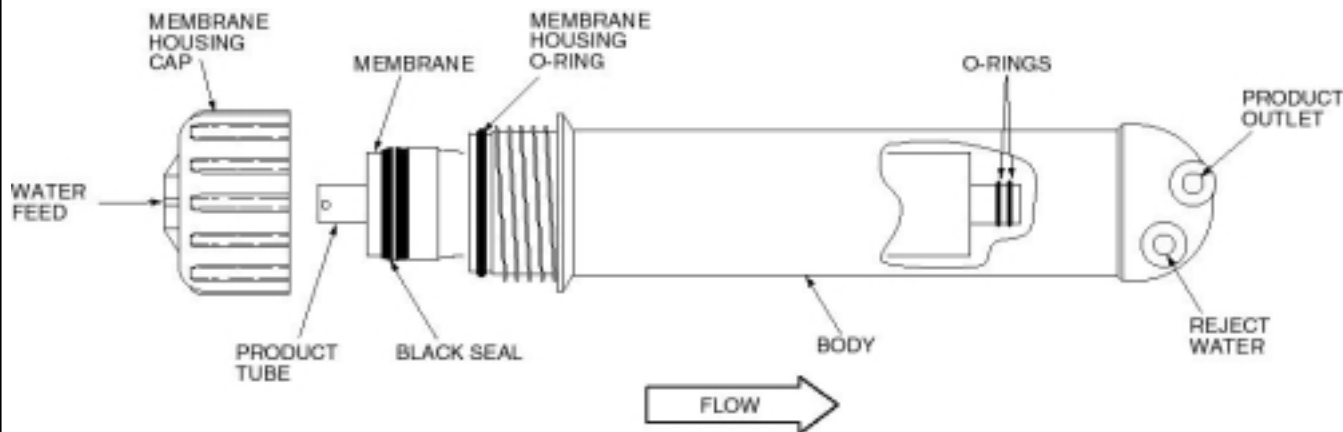



Sustituyendo la lámpara ultravioleta

Paso 1: Desenchufe el transformador. Desconecte el cable de alimentación

NOTA:

- Equipos de 2 etapas- la luz U.V. va colocada entre los pre-filtros.
- Equipos de 3 etapas -la luz U.V. va colocada en la parte superior con abrazaderas (mejor acceso).

Paso 2: Estire firmemente del conector de la lámpara para su extracción.
Sólo equipos de 2 etapas: Saque la luz U.V. de las abrazaderas para poder acceder y proceder al cambio de la lámpara.

Paso 3: Inserte y presione firmemente la nueva lámpara hasta el final de su contenedor. Vuelva a conectar el cable de alimentación.

Sólo equipos de 2 etapas: Pase el cable de alimentación por el agujero que hay en la abrazadera y coloque la carcasa en las abrazaderas

Paso 4: Conecte el transformador

AVISO: NO DESCONECTE LA LÁMPARA DE LAS CONEXIONES DE FÁBRICA. NO ABRA LA CAPSULA DE LA LUZ CUANDO LA SUSTITUYA.

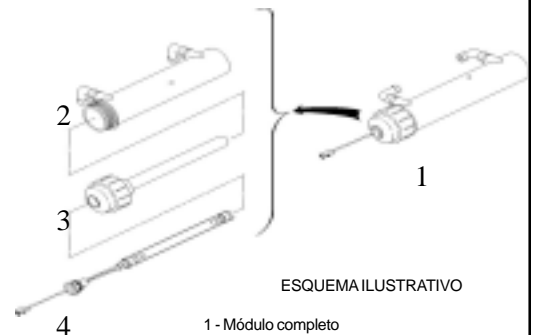

ESQUEMA ILUSTRATIVO

- 1 - Módulo completo
- 2 - Contenedor de la lámpara
- 3 - cabezal de la luz U.V. con lámpara de cuarzo
- 4 - Lámpara ultra-violeta con cable de alimentación

Cuando conecte y/o desconecte la tubería de los conectores rápidos:

CUIDADO:
SIGA LAS INSTRUCCIONES DE INTERCONEXION DE LA PÁGINA 10

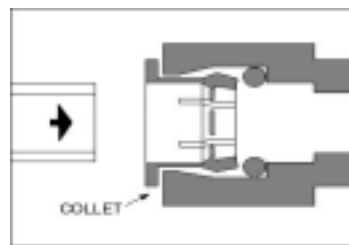

SIMPLY PUSH IN TUBE TO ATTACH

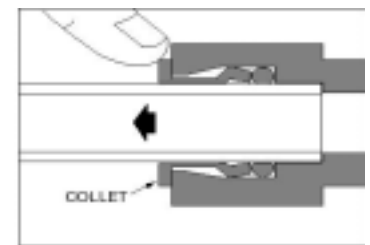

PUSH IN COLLET TO RELEASE TUBE

Procedimiento de desinfección

This procedure may be performed at any time when changing filters or after extended periods of inactivity of the system.

Paso 1: Siga los pasos de los cambio de cartuchos filtrantes. Vacíe todos los vasos donde van alojados los cartuchos.

Paso 2: Llene 1/2 taza de lejía común y viértala en el primer vaso (está pegado a la entrada de agua al equipo).

Paso 3: Haga lo mismo con el resto de vasos y apriete. Tenga cuidado con al junta tórica del vaso. Cierre el grifo de agua depurada para evitar que el agua fluya.

Paso 4: Abra el agua de entrada al equipo despacio hasta que se llene de agua. Deje el agua en el interior del equipo por almenos 5 minutos (dejarlo por más tiempo no hará ningún daño).

Paso 5: Abra el grifo y deje el agua correr durante almenos 5 minutos. **CUIDADO: NO UTILIZE ESTE AGUA.**

Paso 6: El equipo está ya desinfectado. Re-abra los vasos contenedores como en el resto de ocasiones y limpie cualquier resto que hubiese antes de introducir los nuevos cartuchos o lámpara ultravioleta.

SIGA LOS PASOS DEL 1 AL 6: Recambio de cartuchos y lámpara ultravioleta (si procede)

SIGA LOS PASOS DEL 1 AL 6: Puesta en marcha del equipo.

**Guía de problemas y soluciones - Equipos de tratamiento de agua**

Problema	Causa Posible	Solución
No hay agua	LLave de alimentación cerrada	<ul style="list-style-type: none"> •Abrir el agua en la entrada principal •Abrir el agua en la conexión de entrada •Abrir dispensador/grifo
No hay suficiente agua	Poca presión de agua	El sistemas no funcionará correctamente con menos de 25 PSI presión de entrada (max: 75 PSI)
Fuga de agua en la entrada o salida de agua del equipo	<ul style="list-style-type: none"> •El corte del tubo es recto y está bien agarrado en la conexión? •Está insertado el tubo hasta el fondo en el conector? •Hay algún problema en el clip o la pieza de conexión rápida? 	<ul style="list-style-type: none"> •Acceder el filtro, sacar el tubo, apretando el collet. Utilizar un cuchillo y cortar 1/2" de tubo en un ángulo recto. Reinsertar el tubo dentro la conexión, lo máximo posible. Comprobar por escapes. •Dar un tirón al tubo para comprobar esté bien dentro
Fugas en las conexiones o entre los vasos/contenedores	Daños en transporte/manipulación	Llame para que le sean sustituidas las piezas
Fuga en el grifo Fuga en la alimentación/es	Diversos motivos	Compruebe las diferentes conexiones y re-conecte, re-inserte, apriete y/o corrija
Fuga en un vaso	Mal enroscado, partes dañadas o sin junta tórica	<ul style="list-style-type: none"> •Coloque en su sitio la junta tórica del vaso •Solicite una pieza de repuesto
Muchas/algunas fugas	Exceso de presión	Instale un reductor de presión graduado a 5,5kg/cm2 o menos en la tubería general.
Restricción en el caudal	Tubo doblado o mordido	De más distancia al tubo para que no se doble/muerda
la lámpara ultra-violeta no funciona	Lámpara dañada. El cable no está correctamente conectado, el transformador no está enchufado o lo está incorrectamente	<ul style="list-style-type: none"> •Conecte correctamente el cable y/o el transformador •Compruebe que la toma eléctrica tiene corriente. Compruebe la caja de diferenciales ("plomos"). •Recomendamos un limitador de corriente •Cambie la lámpara ultravioleta
Sabor y/o olor desagradable. Sabor metálico Coloración del agua olor a huevo podrido en el agua	<ul style="list-style-type: none"> •Cambie los filtros •El equipo necesita desinfectarse •El equipo no se ha utilizado durante un periodo de tiempo largo •El equipo no está en buenas condiciones o ha cambiado la calidad del agua a tratar •Presencia de sulfuro de hidrógeno, hierro o manganeso en el agua de alimentación •Equipo usado indebidamente 	<ul style="list-style-type: none"> •Cambie los filtros y siga las instrucciones •Sustituya y desinfecte: vea la página 12 •Abra el grifo y deje correr el agua, cambie los filtros y/o desinfecte el equipo •Averigüe qué ha cambiado en el agua de alimentación, deje correr el agua, cambie y/o desinfecte el equipo o sustituya el equipo de tratamiento de agua según el cambio producido en su agua.Llame a la autoridad competente y/o analize el agua de su pozo. •Sulfuro de hidrógeno, hierro y manganeso deben eliminarse del agua antes del equipo. Visite nuestra página web y vea "equipos pyrolox" •El equipo no es el adecuado para su agua
Bajo caudal de producción	Clogged prefilter cartridge	Sustituya el cartucho de sedimentos y/o otro/s
Agua blanquecina	<ul style="list-style-type: none"> •Recién instalado, cambio de filtros, desinfección del equipo. •Abra, cierre y abra la llave de paso general y/o la llave de alimentación del equipo 	Es sólo aire. Compruebelo llenando un vaso de agua y esperando a que se disipe. Abra y deje correr el agua durante unos minutos. Puede tardar hasta 24-48 horas para que se disipe debido al llenado completo de nuestros filtros.



Guía rápida de problemas

Problema	Possible Causes	Solución
Sabor y/o olor desagradable	Carbon Post Filter	Sustituya el pos-filtro de carbón y deje correr el agua durante 5 minutos
	System needs disinfecting	Vea la página 12 para la desinfección
	If problem persists, replace all filters and membrane and disinfect the system.	
Olor a huevo podrido en el agua	Hydrogen sulfide is in the household water supply	El sulfuro de hidrógeno debe eliminarse del agua antes del equipo de ósmosis inversa
	RO System misused or stored for extended periods of time under unfavorable conditions.	Sustituya todos los filtros y la membrana y desinfecte el equipo
Sabor salado y/o cubitos blancos. El medidor de TDS indica menos de 75% de pureza.	RO membrane fouled or expended.	Abra el grifo y cierre la llave de paso del depósito durante 5-10 minutos. Deje que se llene el depósito y descártelo. Si persiste, sustituya la membrana.
El depósito se llena mucho antes de lo habitual (menos de 30 min)	RO membrane has deteriorated	Cambie los filtros y desinfecte
El equipo produce menos agua de la normal	Clogged prefilter cartridge	Sustituya los prefiltros de sedimentos y carbón
No hay agua No hay suficiente agua	Water supply is turned off	Abra la llave de paso
	Low water pressure	El equipo no funciona correctamente con menos de 2,5kg/cm2 de presión
	Storage Tank Depleted Clogged pre-filter restricting flow	Planteese instalar un depósito adicional si ocurre con frecuencia. Sustituya el/los prefiltro/s
No sale agua por el desagüe	Clogged brine restricter	sustituya el restrictor de flujo del desagüe
Fuga en la conexión del desagüe o del air gap. Ruido excesivo proveniente del grifo.	Misalignment of hole in drain saddle.	Alinee el collarín del desagüe
	Hole or drain tube is blocked with debris	Quite la suciedad
	Excessive slack in drain tubing	Corte el exceso de tubería de desagüe
Fuga en un conector	Defective connection	Acceda al equipo de ósmosis, saque el tubo apretando en el clip y estire del tubo. Con un cuchillo haga un corte recto en final del tubo. Introduzca el tubo hasta el fondo tanto como pueda. Compruebe que no haya fugas.
Fuga en un cartucho	Misaligned or damaged O-ring seal (s)	Sustituya el cartucho, compruebe que la junta negra de goma no esté mal colocada, mordida etc.
Poca presión en el agua producto	Low air tank charge	Vacíe el depósito de agua, compruebe que tiene 0,5 kg/cm2 de presión.
El flujo de agua restringido	Kinked or Bent Tubing	Alargue la distancia del tubo para eliminar el doblez/mordedura



Equipo de ósmosis inversa
(equipo del esquema = RU300C18)

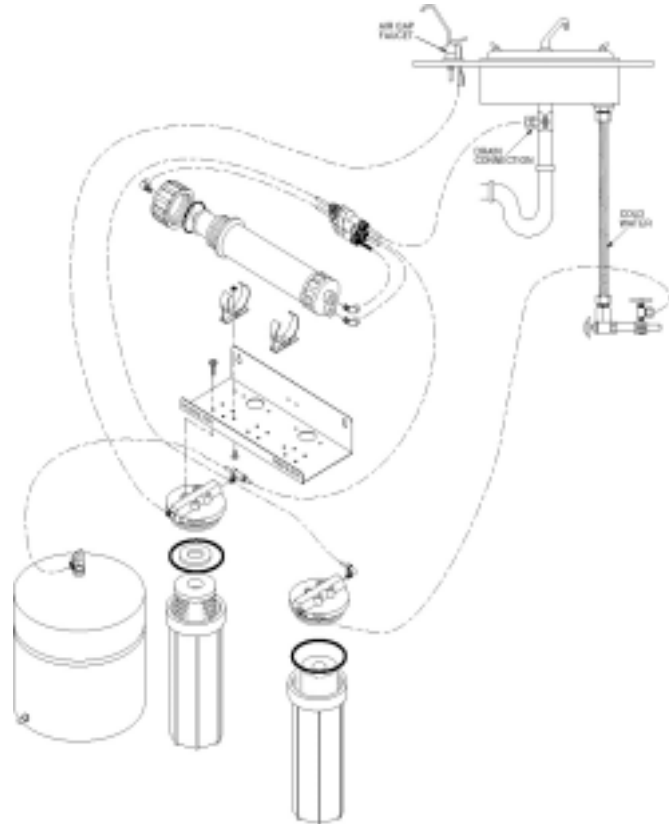

Nº.Ref	Nº pieza.	Descripción
1	020-MVH	M/H; STRAIGHT PORT
2	141S152	RO102W 3.2 GALLON TANK
3	158125	#10 SL WHITE/WHITE WO/PR
4	93023	PX05-9 7/8" 5M SED CARTRIDGE
5	CI010821W	JG 1/4" X 1/8" M COMM - White on RSR
6	PI010821S	JG 1/4" X 1/8" CONN - Grey on RSR
7	CI100822S	JG 1/4" SWIVEL BRANCH T
8	CI480821W	JG 1/4" X 1/8" FIXED ELBOW; WHITE
9	CI480822W	JG 1/4" X 1/4" FIXED ELBOW; WHITE
10	HS-03A-W	.090 ALUM BRACKET; POWDER COAT
11	PDC602F	DRAIN CONNECTOR; 1/4" FPT
12	PI480821S	JG 1/4" X 1/8" FIXED ELB
13	PPC202W	WHITE 2" FAST CLIP
14	CTA-18	18 GPD CTA MEMBRANE
15	PPSV-	1/4" FQC X 1/4" FPT EL-VALVE
16	500822W	LONG REACH FAUCET; WH/WH
17	QMP-102W	AIR GAP FAUCET ADAPTER
18	QMP-500-3	90 GPD RSR FLOW CONTROL
19	RSR100-90	SELF PIERCING SADDLE VALVE
20	STV-2	1/4" PE TUBING; 60"; BK-P
21	TUB4BKP60	1/4" PE TUBING; 60"; BL-P
22	TUB4BLP60	1/4" PE TUBING; 60"; OR-P
23	TUB4ORP60	1/4" PE TUBING; 60"; YL-P
24	TUB4YLP60	10" GAC CARTRIDGE
25	UDF10HP	1/4" X 1/4" MALE CONNECTOR
26	PI010822S	3/8" X 1/4" MALE CONECTOR-Air Gap Kit
27	PI011222S	3/8" PE TUBING BLACK - Air Gap Kit
28	TUB6BKP	HOUSING O-RING
29	FH4000	O-RING KIT

Nº.Ref	Nº pieza.	Descripción
For RU400T35 substitute the following:		
	T112N-35D	35 GPD DRY MEMBRANE
14	CL10ROT40-B	10" T40 CARBON INLINE; 1/4" FNPT
NS	PPC212W	DOUBLE CLIP - WHITE
NS	RSR100-150	150 GPD RSR FLOW RESTRICTOR

18

020-MVH-0



Reverse Osmosis Unit (RU400T35 Pictured)

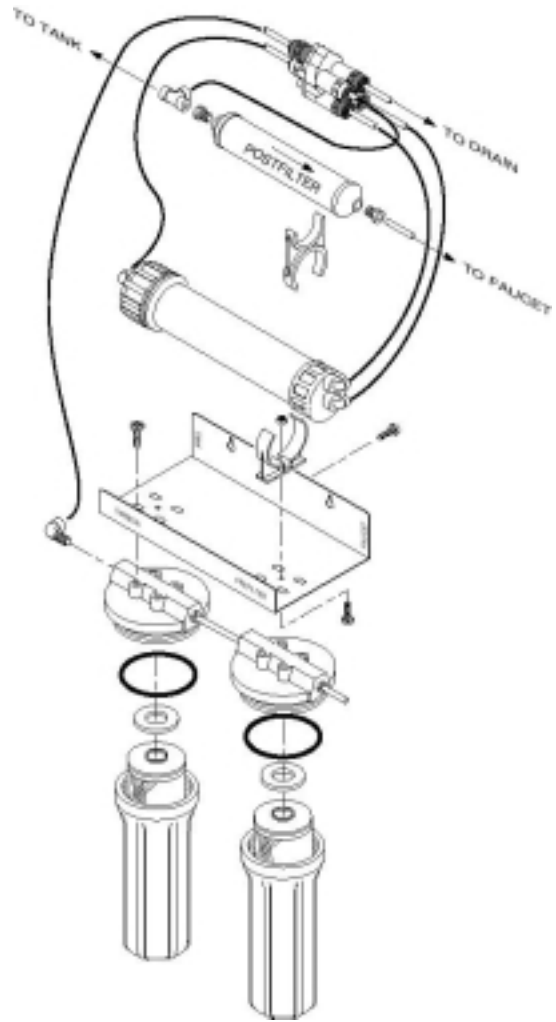

Ref. No.	Part No.	Description
1	020-MVH	M/H; STRAIGHT PORT
2	141S152	RO102W 3.2 GALLON TANK
3	158125	#10 SL WHITE/WHITE WO/PR
4	93023	PX05-9 7/8" 5M SED CARTRIDGE
5	CI010821W	JG 1/4" X 1/8" M COMM - White on RSR
6	PIO10821S	JG 1/4" X 1/8" CONN - Grey on RSR
7	CI100822S	JG 1/4" SWIVEL BRANCH T
8	CI480821W	JG 1/4" X 1/8" FIXED ELBOW; WHITE
9	CI480822W	JG 1/4" X 1/4" FIXED ELBOW; WHITE
10	HS-03A-W	.090 ALUM BRACKET; POWDER COAT
11	PDC602F	DRAIN CONNECTOR; 1/4" FPT
12	PI480821S	JG 1/4" X 1/8" FIXED ELB
13	PPC202W	WHITE 2" FAST CLIP
14	T112N-35D	35 GPD DRY MEMBRANE
15	PPSV-	1/4" FQC X 1/4" FPT EL-VALVE
16	500822W	LONG REACH FAUCET; WH/WH
17	QMP-102W	AIR GAP FAUCET ADAPTER
18	QMP-500-3	150 GPD RSR FLOW RESTRICTOR
19	RSR100-150	SELF PIERCING SADDLE VALVE
20	STV-2	1/4" PE TUBING; 60"; BK-P
21	TUB4BKP60	1/4" PE TUBING; 60"; BL-P
22	TUB4BLP60	1/4" PE TUBING; 60"; OR-P
23	TUB4ORP60	1/4" PE TUBING; 60"; YL-P
24	TUB4YLP60	10" GAC CARTRIDGE
25	UDF10HP	1/4" X 1/4" MALE CONNECTOR
26	PI010822S	3/8" X 1/4" MALE CONECTOR-Air Gap Kit
27	PI011222S	3/8" PE TUBING BLACK - Air Gap Kit
28	TUB6BKP	HOUSING O-RING
29	FH4000	O-RING KIT (Not Shown)
30	020-MVH-0	10" T40 CARBON INLINE; 1/4" FNPT
31	CL10ROT40-B	DOUBLE CLIP - WHITE
	PPC212W	



La línea completa de productos EWS Agua desde la cocina hasta todo el hogar disponible através de:

Disponible por Internet através de Distribuidores minoristas autorizados
y
Las más Prestigiosas Tiendas de Electrodomésticos y Compañías de Cocina y Baño.



EWS Agua
Environmental Water Systems
Línea Completa de Filtración de Agua desde la Cocina hasta Todo el Hogar

Tel.: 702-987-4549 Fax: 702-987-4583

E-Mail: servicio@ewsagua.com

Visítenos a nuestra página web: www.EWSAGUA.com

Mailing: P.O. Box 981611, Park City, UT. 84098



Proviendo información para ayudar los consumidores.
Todo Producto Fabricado y Ensamblado en USA